

Technologie zur Personalkostensenkung...

... entlastet Ihr Unternehmen und Ihre Mitarbeiter.

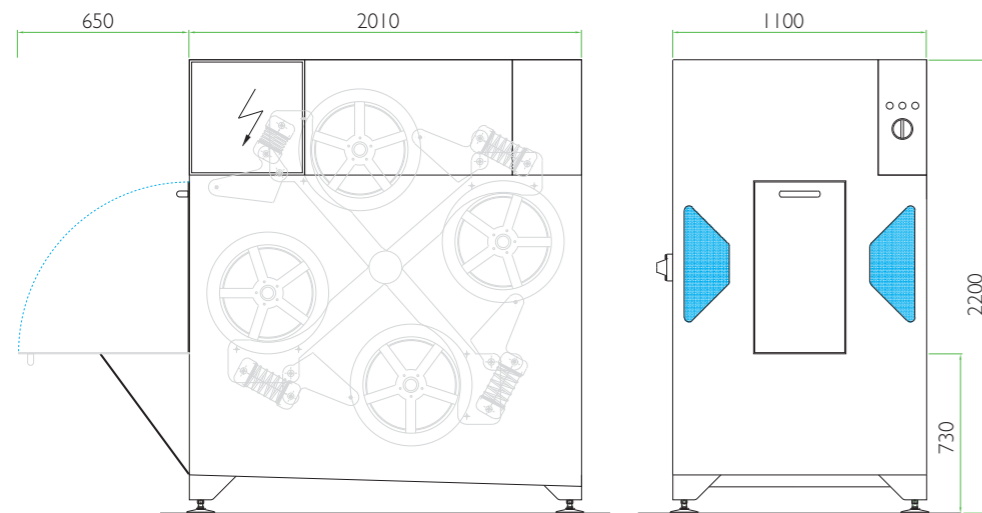

Technologische Informationen:

Breite:	1100 mm
Tiefe:	2010 (2660) mm
Höhe:	2200 mm
Waschzyklusdauer:	2,5 ¹⁾ / 4,75 ²⁾ / 5,75 ³⁾ / 8,75 ⁴⁾ Min.
Raddurchmesser:	530–800 mm
Radbreite:	155–305 mm
Spritzung:	2x4 dynamische Flachstrahldüsen
Spritzdruck:	max. 150 bar (Kärcher Aggregat)
Gewicht:	ca. 622 kg (davon ca. 520kg Edelstahl)
Wasser:	ca. 9,4 l/Rad ^{1) 2) 3)} / 18,8 l/Rad ⁴⁾
Felgenreiniger:	ca. 0,09 l/Rad ^{2) 3) 4)}
Neutralisationsmittel:	ca. 0,02 l/Rad ^{2) 3) 4)}

- ¹⁾ Angaben zum SPÜLEN-Programm
²⁾ Angaben zum KURZ-Programm
³⁾ Angaben zum NORMAL-Programm
⁴⁾ Angaben zum SUPER-Programm



Optionen:

- Feuchtraumleuchte
- Schalldämmhaube für Hochdruck - Aggregat

Elektrische Informationen:

Stromanschluss:	400 V, 3 Phasen
Hauptantrieb:	0,37 kW
Steuerung:	Siemens SPS
Reinigerpumpe:	92 W

Vorbehaltlich Fehler und technischer Änderungen.

Ihr Fachhändler:

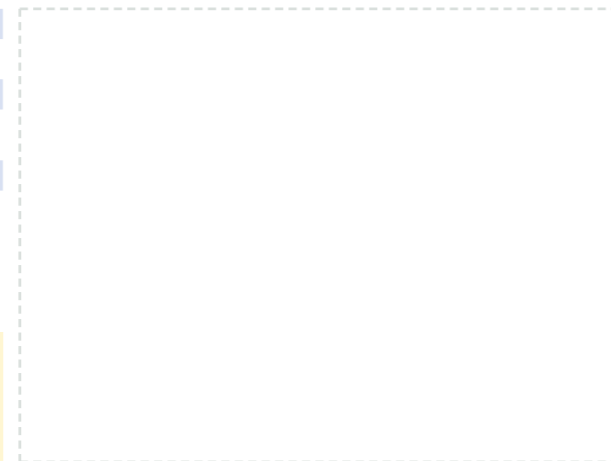

BIG WHEEL

4-RAD WASCHANLAGE



Jetzt
auch für alle
SUV-Räder geeignet

PERFORMTEC GMBH

Heinkelstrasse 7-9
D-73230 Kirchheim
Tel +49 (7021) 57149-0
Fax +49 (7021) 57149-11
vertrieb@performtec.de
www.performtec.de

PERFORMTEC

PERFORMTEC

Die **4-RAD** WASCHANLAGE

setzt neue Maßstäbe in Punkto Radgröße und Waschergebnis!

PATENTIERT

PERFORMTEC hat als erstes Unternehmen eine 4-Radwaschanlage entwickelt, welche in jede Werkstatt passt. Die Außenmaße betragen lediglich 2,01 x 1,10 m. Die Anlage revolutioniert damit die Radwäsche!



Mit der 4-Radwaschanlage optimieren Sie Arbeitsprozesse und senken somit nachvollziehbar Ihre Kosten. Das rechnet sich!

- 4 Räder werden parallel vollautomatisch gereinigt
... auch nur ein, zwei oder drei Räder können gewaschen werden
- werkstattkonforme Maschinengröße (Standfläche 2,01x1,10m)
- automatische Abwasserneutralisation = umweltfreundliche Waschmethode!
- konstante, hervorragende, automatische Reinigungsergebnisse:
jetzt neu mit 8 dynamischen Flachstrahldüsen
- Kombination der bewährten Chemie-Hochdruck-Waschmethode
... nur so wird auch eingebraunter Bremsenstaub wirklich entfernt!
- es können Alu- und Stahlräder, wahlweise auch mit Radzierblende, gewaschen werden
- alle gängigen PKW-Räder (auch SUV-, Run-on-flat-, PAX-Räder etc.)
können gereinigt werden
- keine Beschädigung der Felgenlackierung durch mechanische
Waschkomponenten (z.B. Plastikgranulat, Bürsten etc.)
- immer einsatzbereit, da kein Wasserwechsel notwendig
- extrem wartungsfreundlich und verschleißarm
- erfüllt die deutschen Arbeitsschutzrichtlinien
- Siemens SPS gesteuert (Speicher Programmierbare Steuerung)
- Vier voreingestellte, vollautomatische Reinigungsprogramme
Kurz: leicht verschmutzte Räder
Normal: normal verschmutzte Räder
Super: stark verschmutzte Räder
Spülen: nur Hochdruck
- ca. 520 kg Edelstahl garantieren eine lange Lebensdauer

Unser komplettes Produktportfolio:

Modulare Radwaschsysteme (1-Rad-, erweiterbar auf 2-Radwaschanlagen) und 4-Radwaschanlagen gibt es nur von Performtec!



Marktführer mit Chemie-Hochdruck-Waschmethode!

Freigegeben von Daimler AG und von BMW Service empfohlen.

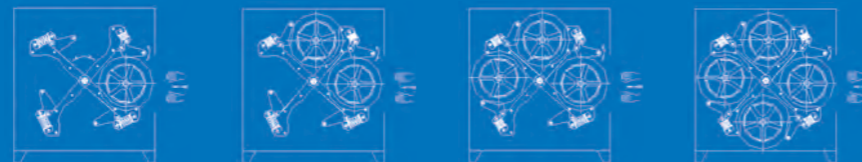

4 x ist schneller - ist besser!



Durch die Drehkreuztechnologie amortisiert sich die 4-Radwaschanlage innerhalb 1-3 Jahren!

... ist Radwäsche von morgen!

PERFORMTEC